

Sistema de protección, control y monitorización PBM

SOLUCIÓN INTEGRAL PARA CCMs ADAPTABLE A CADA CLIENTE

MULTIFUNCIONAL INFORMES DE FALTA

4 informes de falta con la siguiente información: fechas, medidas, bits de estado, entradas y salidas.

AUTODIAGNÓSTICO, VIGILANCIA DE LA INSTALACIÓN Y ESTADÍSTICOS

- Vigilancia de desconexión del toroidal de tierra.
- Detección de cortocircuito y circuito abierto de la sonda PTC.
- Supervisión del hardware del módulo magnético.
- Coherencia de la información guardada en memoria no volátil.
- Número de arranques del motor.
- Intensidad media y máxima del último arranque.
- Número de fallos de las funciones de sobrecarga, PTC, JAM, rotor bloqueado y fallos de neutro.
- Contador de horas de trabajo.
- Menú de test completo.

ORIENTADO A APLICACIONES SCADA

Comunicación RS485 y protocolo ModBus RTU

GESTIÓN DE MANIOBRAS

- Marcha/paro a dos o tres hilos sin interruptores ni pulsadores adicionales.
- Marcha/paro REMOTA, mayor agilidad y ahorro en costes.

SOFTWARE DE COMUNICACIÓN PBCOM

PBM B



PBM H

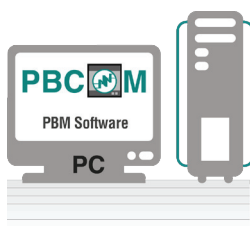

PROTECCIONES

- $\theta >$ Sobrecarga con imagen térmica
- --- Protección contra sobretensión (sonda PTC)
- --- Desequilibrio o falta de fase
- (---) Inversión de la secuencia de fases
- JAM** Detección JAM
- --- Detección de rotor bloqueado
- $I_g >>$ Sobrecorriente de tierra diferencial de tiempo definido
- $I_g >$ Sobrecorriente de tierra diferencial de tiempo inverso
- $I_0 >>$ Sobrecorriente de tierra homopolar de tiempo definido
- $I_0 >$ Sobrecorriente de tierra homopolar de tiempo inverso
- $I <$ Subintensidad de fases



PBM B

MÓDULO BASE

Conforma el módulo magnético mediante el que se obtienen medidas de corriente de la línea del motor sin necesidad de transformadores de intensidad externos.

De 0,8 a 25 A con los transformadores integrados.
Más de 25 A con CT externos.

MODELOS		PBM-B1		PBM-B5	
		PBM-B11	PBM-B12	PBM-B51	PBM-B52
Rango de Ajuste del Motor	lb (A)	0,8-6A	0,8-6A	4-25A	4-25A
Alimentación auxiliar		110/230Vac-dc	24/48Vdc	110/230Vac-dc	24/48Vdc
Frecuencia		50/60/ variable (45-65) Hz			
Máxima tensión nominal del motor		1.000 Vac			
CÓDIGO		17000	17002	17001	17003
Para In del motor inferior al mínimo ajuste del relé		Pasar (n) veces los conductores por los agujeros del lb = n x In			
Para In del motor superior al máximo ajuste del relé		Usar 3 TI y pasar los secundarios a través de los agujeros del relé			
OTRAS CARACTERÍSTICAS					
Opcional		Módulo visualizador PBM-H			
Entradas		1 x Sonda PTC, 1 x Transformador toroidal (falta a tierra externa), 1 x Entrada digital 24 Vcc			
Salidas		2 x Contacto NA-NC			
Resistencia al cortocircuito		5000 A a 0,5s (SCR 5000@0,5s)			
Comunicación		RS485 ModBus RTU			
Señalización		5 LEDs de señalización			
Rearme		Manual, automático y automático temporizado			
Test		Menú específico de test			
Temperatura de funcionamiento		- 10°C + 60°C			

PBM H

MÓDULO HMI

Módulo opcional de visualización con pantalla LCD para señalización, control y programación.

Los LEDs de señalización son configurables y se indentifican mediante etiquetas.

El acceso a los menús es intuitivo y directo, lo que facilita la puesta en marcha del sistema de protección.

CÓDIGO	ACCESORIOS	IDIOMA
17015	PBM - H1S1	Español
17016	PBM - H1F1	Francés
17017	PBM - H1E1	Inglés
17018	PBM - H1P1	Polaco
17019	PBM - H1G1	Alemán
79229	CD PBM	
17008	CDCNB CABLE 0,5 M	
17009	CDCN1 CABLE 1 M	
CARACTERÍSTICAS PBM H		
Display LCD	20 x 2 caracteres alfanuméricos	
Teclado	9 teclas	
Comunicación	Conector RJ45 a relé	
Señalización	6 LEDs de señalización configurables	
Rearme	Manual, automático y automático temporizado	
Test	Menú específico de test	

DIAGRAMA DE FUNCIONES PBM B

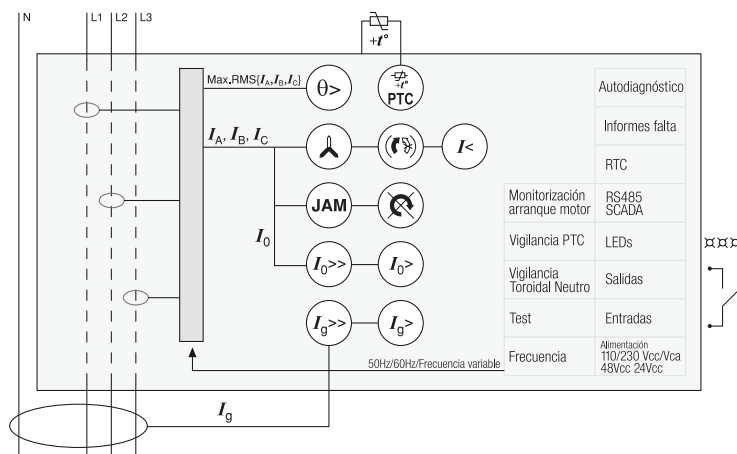

ESQUEMA DE CONEXIÓN PBM B

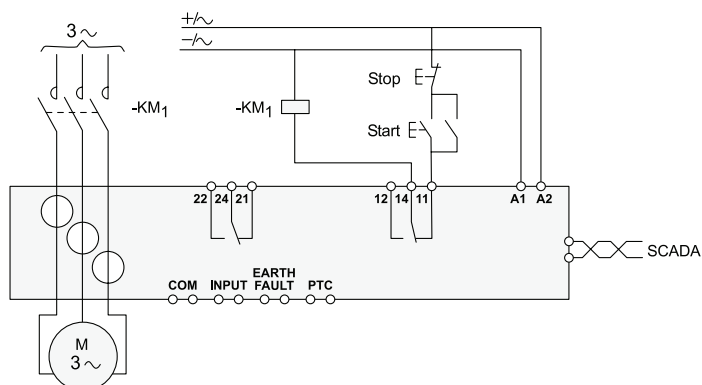

DIMENSIONES (mm)

PBM B

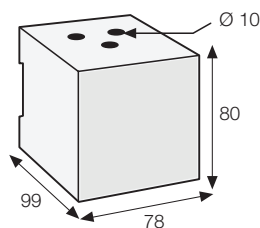

PBM H

